



Förbundsdirektion

2017-12-07

MÖT-2955

Plats och sammanträdestid Brandstation, Enköping, kl 13.00 – 15.00

Beslutande
Fred Raghall (NE)
Ulf Winberg (M)
Werner Schubert (S)
Sören Sagström (C)
Peter Book (M)
Jan Petersson (M)

Ersättare:
-

Övriga deltagare
Rickard Westning
Cecilia Fager
Robert Björklind

Justerare
Peter Book (M)

Justeringens plats och tid
Enköpings kommun, den 11 december 2017.

Underskrifter
Sekreterare  Paragrafer 17-23

Ordförande
Rickard Westning

Ordförande

Justerare
Fred Raghall

Justerare

Peter Book

ANSLAGSBEVIS
Förbundsdirektionen

Justeringen har tillkännagivits genom anslag på brandstationen i Enköping. Protokollet publiceras även på Räddningstjänstens web-plats www.rtjeh.se.

Sammanträdesdatum

2017-12-07

Protokollets förvaringsplats

Enköpings brandstation, Västra Ringgatan 6, 0171-47 56 00.



Direktion § 17

Löneinriktning 2018

Löneinriktningen för 2018 kommer att tillämpas vid löneförhandlingen 2018. Eftersom löneförhandlingen gäller det gångna årets prestation bör löneinriktningen tas redan innan verksamhetsåret så att personalen vet vad som kommer att premieras.

Löneinriktningen för 2018 är kommunicerad med de fackliga organisationerna, Vision, Ledarna, Kommunal och BRF (bilaga).

Direktionen beslutar:

att fastställa löneinriktning för 2018 enligt bilaga.

Justerarsignatur

Utdragsbestyrkning



Direktion § 18

Taxa 2018

Förbundets taxa för myndighetsutövning beslutas i respektive kommuns fullmäktige och indexuppräknas med PKV-index av direktionen. Övriga poster beslutas av direktionen. Vissa poster kommer att räknas upp under året när deras index publiceras.

Förbundets taxa för 2018 redovisas i bilaga.

Direktionen beslutar:

Att fastställa taxa 2018 enligt bilaga med reservation för de poster som räknas upp när tillhörande index publiceras.

Justerarsignatur

Utdragsbestyrkning



Direktion § 19

Verksamhetsplan 2018

Räddningstjänstens Verksamhetsplan för 2018 utgår från Handlingsprogrammet för räddningstjänst och kommunernas handlingsprogram för förebyggande verksamhet. Delmål har satts upp som ska leda mot målen i dessa dokument. Verksamheten arbetar med att utveckla fler mätmetoder särskilt för den utryckande verksamheten.

Verksamhetsplanen för 2018 redovisas i bilaga.

Direktionen beslutar:

Att fastställa räddningstjänstens verksamhetsplan för 2018.
Målen från VP följs upp på direktionsmötet i maj.

Justerarsignatur

Utdragsbestyrkning



Direktion § 20

Upphandling av lån

För att finansiera investeringar under 2018 behöver förbundet utöka lånet hos Kommuninvest med 6 milj. Förbundet har befintliga lån hos Kommuninvest på 10 milj. vilka förfaller 2018-10-21. Den totala lånesumman på 16 milj. omfattas av kommunernas borgensåtagande.

Direktionen beslutar:

att ge förbundschefen mandat att upphandla lån på 6 milj motsvarande medlemskommunernas borgensåtagande på totalt 16 milj. kr.

Justerarsignatur

Utdragsbestyrkning



Direktion § 21

Föreläggande vid vite

Slottsskolan i Håbo kommun har brister i sitt systematiska brandskyddsarbete och har inte lyckats presentera en godtagbar plan för egenkontroll av brandskyddet. Räddningstjänsten avser att förelägga Håbo kommun att åtgärda bristerna i brandskyddet vid vite. Direktionen informerades om ärendet vid mötet 2017-10-19.

Direktionen beslutar:

att förbundet förelägger Håbo kommun att vidta föreslagna åtgärder vid vite. Rättelsetiden är fram till 2018-01-07 och vitet sätts till 5 000:- per vecka till dess att bristerna är åtgärdade.

Justerarsignatur

Utdragsbestyrkning



Direktion § 22

Mötestider 2018

Följande mötesdatum föreslås för förbundsdirektionen 2018.
Mötestiden är 13:00-16:00.

8/2 Håbo kommun
28/3 Enköping
31/5 Håbo kommun
12/9 Enköping
25/10 Håbo kommun, heldag
12/12 Enköping

Direktionen beslutar:

Att fastställa mötesplanen för 2018 enligt ovanstående förslag.

Justerarsignatur

Utdragsbestyrkning



Direktion § 23

Information

1. Bedömning kyrkor
2. Tidsplan byggnation av brandstationer
3. Dom i Arbetsdomstolen
4. Aktuella händelser
5. Budgetfördelning 2018
6. Brandvårn Bryggholmen
7. Ekonomisk redovisning
8. Delegationsärenden

Justerarsignatur

Utdragsbestyrkning



Bilagor Direktionshandlingar 2017-12-07

- § 17 Löneinriktning 2018
- § 18 Taxa 2018
- § 19 Verksamhetsplan 2018
- § 21 Föreläggande vid vite
- § 23 Budgetfördelning 2018
- § 23 Brandvårn Bryggholmen
- § 23 Ekonomisk redovisning nov 2017



Arbetsgivarens inriktning i löneförhandlingarna 2019

Räddningstjänsten Enköping-Håbo tillämpar 2018 individuella prestationsmål. Dessa följs upp under 2019 och ligger till grund för löneförhandlingar 2019. Utöver individuella prestationsmål kommer även beteenden att följas upp mot verksamhetens överenskomna lönekriterier som bygger på organisationens värderingar.

Grundförutsättningar

- Löneökningen 2019 grundar sig på prestationer utförda under 2018.
- Stf Styrkeledare lönesätts som brandman men har 1 000:- högre lön för kompetensen att agera som styrkeledare.
- Brandman/Brandinspektör bedöms som brandman men har 300:- högre lön.
- Vi värderar prestation och beteende.
- Vi förhandlar om ny lön men löneökningen ska spegla årets prestation.
- Sjuka och lediga lönesätts så att lönen är rätt vid återgång i arbete.
- Separat förhandling för RIB-anställda Kårchefer & Styrkeledare sker utifrån RIB avtalet. Arbetsgivarens inriktning är att införa individuell prestationsgrundad ersättning.

Fokusområden 2018

- Planering av sin egen timbankstid. Arbetstagaren är själv ansvarig för att ha en timbank i balans vid årets slut. Lönesättningen ska inte påverkas av händelser som man själv inte kan styra.
- Uppvisad kompetens utifrån förbundets operativa målplan.
- Uppvisade beteenden som är i linje med förbundets värdegrund och riktlinjer.
- Förmåga att dokumentera och förmedla rutiner inom det egna ansvarsområdet.
- Processägare och ansvariga för verksamhetens processer ska kunna presentera mätningar för dessa.

Processen

- Löneöversynen skall vara väl förberedd och handläggas skyndsamt.
- Centralt löneavtal och förbundets lönekriterier är utgångspunkt för arbetet.
- Närmsta chef är lönesättande inom de ramar som beslutats och sköter förhandlingen med arbetstagaren.



Taxa för 2018
Gäller från 2018-01-01

Registrering:
Dokument ID: STY-0148

Fastställt av Direktionen 2017-12-07 § 18

TAXA FÖR RÄDDNINGSTJÄNSTEN ENKÖPING-HÅBO

1 Personal

Räddningstjänstens vision är att:

- Skador på liv, egendom och miljö ska förhindras genom en effektiv räddningsinsats.
- Inga olyckor, som kan föranleda räddningsinsats, ska ske i verksamheter där tillsyn genomförs enligt LSO och LBE.
- Inga bränder ska uppstå på grund av eldstäder som omfattas av kraven på rengöring & brandskyddskontroll.
- Kommuninvånarna har kunskap om hur risker förebyggs och har förmågan att göra en egen första insats.

För att nå visionen är Räddningstjänstens strategi att erbjuda information och rådgivning i Enköping och Håbo. Detta görs till självkostnadspris. Tjänster som inte leder mot Räddningstjänstens vision eller bidrar till kommunernas strategiska mål nekas. Utbildningar för företag och myndigheter sker i samarbete med Brandskyddsföreningen enligt deras prislista.

Personalkostnad

466:-/tim

Påbörjad timme räknas alltid som hel timme. Grundas på lönekostnad, räknas upp årligen med PKV.

2 Utbildning

Räddningstjänsten har uppdraget att utbilda medlemskommunernas personal i brandskydd och sjukvård. Utöver dessa kurser genomförs även utbildning av skolelever. Detta sker som ordinarie verksamhet utan kostnad för kommunerna.

Vid rådgivning/information till föreningar och organisationer tillämpas faktisk personalkostnad.

För utbildning av företag och större organisationer hänvisas till Brandskyddsföreningen i Uppsala län. Räddningstjänsten tillhandahåller instruktörer till brandskyddsföreningens kurser. Instruktörerna genomför utbildning för brandskyddsföreningen på fritiden och erhåller instruktörsarvode.

Tjänst	Grund	Taxa
Rådgivning/Information	Personalkostnad	466:-/tim
Instruktörsarvode vid extern kurs	Personalkostnad / 1,5	310:-/tim

3 Tvätthall Bålsta

Tvätthallen i Bålsta är disponibel för kommunens fordon utan kostnad. I Enköping finns inte samma möjlighet. Tillgång till tvätthallen för företag sker enligt avtal.



Taxa för 2018
Gäller från 2018-01-01

Registrering:
Dokument ID: STY-0148

Fastställd av Direktionen 2017-12-07 § 18

4 Uppdrag

Tjänst	Grund	Taxa
IVPA RIB	Enligt avtal 2014. 1 800:- med juni 2012 som bas. Uppräknas 90 % av indexförändring av föregående år enligt SNI 2007 B-S ex O (AKI tjänstemän privat) prel.	2 050:-/uppdrag
IVPA Heltid	Enligt avtal 2014. 200:- med juni 2012 som bas. Uppräknas 90 % av indexförändring av föregående år enligt SNI 2007 B-S ex O (AKI tjänstemän privat) prel.	230:-/uppdrag
Transport i terräng	Avtal landsting. Personalkostnad samt MSB schablonersättning.	466:-/mantim Materiel i tabell nedan
Vägsanering	Enligt Brandskyddsföreningens avtal och prislista.	Se bilaga
Sanering järnväg	Enligt Brandskyddsföreningens avtal och prislista.	Se bilaga
Restvärdesräddning	Enligt Brandskyddsföreningens avtal och prislista.	Se bilaga
Sjöräddningsuppdrag	Enligt Brandskyddsföreningens prislista.	Se bilaga
Förstärkning MBR	Personalkostnad + PO enligt RIB-avtal. Faktureras per hel timme.	320:-/mantim
Hissöppning	5 x personalersättning + Grundavgift enligt SVBF prislista för RVR.	3 498:- per uppdrag
Rullbandstest	Personalkostnad 1 timme	466:- inkl moms
Utrymningsövning	3 x personalkostnad + Fordon	1 796:-
Anslutningsavgift automatiska brandlarm	AKI, SNI 2007 Arbetare 25-30,33 aug med 2014 som basår (1.257:-).	1 370:-
Årsavgift automatiska brandlarm	AKI, SNI 2007 Arbetare 25-30,33 aug med 2014 som basår (2.095:-).	2 280:-/år
Onödiga automatiska brandlarm	AKI, SNI 2007 Arbetare 25-30,33 aug med 2014 som basår (7.524:-).	8 200:-/utryckning

Moms tillkommer om inte annat anges.



Taxa för 2018
Gäller från 2018-01-01

Registrering:
Dokument ID: STY-0148

Fastställd av Direktionen 2017-12-07 § 18

4.1 MSB schablonersättning för långvarig räddningstjänst

Pris-grupp	Ersättning	Typ och exempel på utrustning
1	440:-/tim	Inköpspris 1-5 Mkr. Maskinstege, hävare, brandfordon, specialfordon.
2	293:-/tim	Inköpspris 100 Tkr-1 Mkr. Båtar, fordon, motorsprutor klass 2 och 3.
3	147:-/tim	Inköpspris 10- 100 Tkr. Motorsprutor klass 1-2, skumaggregat, andningsapparater, mindre båtar mm.
4	110:-/tim	Inköpspris 10-100 Tkr. Generatorer, hydraulverktyg, kemdräkter, vattenkanoner, rökfäktar mm.
5	74:-/tim	Inköpspris < 10 Tkr. Länspumpar, kempumpar, sågverktyg, motorkap.
6	36:-/tim	Inköpspris < 10 Tkr. Gasindikatorer, kemoveraller, kom.radio, domkrafter, stegar, belysningsmtrl, självresande bassäng.
7	147:-/dygn	Brandslang. Ersättningen inkluderar erforderlig slangarmatur, grenrör, strålrör mm.
8	147:-/dygn	Oljelänsa. Ersättningen avser per användningstillfälle.

Prislistan används i de fall räddningstjänsten väljer att hyra ut utrustning. Uppräknas med prisindex för inhemsk tillgång ITPI SPIN 2007, prisgrupp 28 övriga maskiner, M12 föregående år.



Taxa för 2018
Gäller från 2018-01-01

Registrering:
Dokument ID: STY-0148

Fastställd av Direktionen 2017-12-07 § 18

Taxor för myndighetsutövning beslutade i KF. Enköping § 49 2015 och Håbo § 47 2014.
Taxorna uppräknas årligen enligt PKV-index enligt beslut i KF. Enköping § 193 2016 och Håbo § 149 2016.

5 Tillsyn

Avgift för tillsyn enligt LSO och LBE utgörs av en grundavgift (2 668:-) och en rörlig avgift (793:-/tim). Avgiften är baserad på de fasta kostnader förbundet har för tillsynsverksamheten. Grundavgiften omfattar förarbete, restid, protokollskrivning samt arkivering. Den rörliga avgiften omfattar den tid tillsynsbesöket tar på plats. Ett tillsynsbesök debiteras alltid med minst två timmar. Alla tillsynsbesök ska normalt följas upp genom återbesök på plats. Kan tillsynen inte avslutas i samband med återbesöket avgiftsbeläggs återbesöket med en rörlig avgift med minst två timmar.

Tillsynsbesök, 2 tim eller mindre	4 254:-
Tillsynsbesök, mer än 2 tim	4 254:- + 793:-/tim
Återbesök, brister åtgärdade	Ingen avgift
Återbesök, brister kvarstår	1 586:-



Taxa för 2018
Gäller från 2018-01-01

Registrering:
Dokument ID: STY-0148

Fastställt av Direktionen 2017-12-07 § 18

6 Tillstånd

Avgift för tillståndsprövning utgörs av fast schablontid baserad på uppskattad handläggningstid för olika typärenden. För denna tid debiteras en rörlig avgift (770:-/tim). Den rörliga avgiften är baserad på de fasta kostnader förbundet har för tillståndsprövningen. Avgiften omfattar registrering, underlagskontroll, remisshantering, granskning, beslut, expediering, arkivering, avsyning samt restid.

6.1 Brandfarliga varor

Tillståndstyp	Omfattning	Tid (tim)	Avgift (kr)
Nytt tillstånd			
Mycket enkel	Mycket enkel handläggning. Ansökan avser hantering av mycket liten mängd brandfarlig vara. Ärendet omfattar normalt inte remiss till annan myndighet eller besök på plats. <i>Ex: mycket begränsad hantering</i>	4,5	3 570
Enkel	Enkel handläggning. Ansökan avser begränsade mängder. Ärendet omfattar normalt inte remiss till annan myndighet. Besök på plats inför beviljande av tillstånd eller genom avsyning ingår normalt i prövningen. <i>Ex: skola, restaurang och försäljningsställe</i>	7	5 550
Medel	Medelsvår handläggning. Ansökan avser hantering av omfattande mängder med omfattande krav om dokumentation som ska lämnas in. Ärendet omfattar normalt remiss till annan myndighet och besök på plats inför beviljande av tillstånd eller genom avsyning. <i>Ex: bensinstation, verkstad, enklare industri, lantbruk</i>	9	7 140
Komplicerad	Komplicerad handläggning. Ansökan avser omfattande och komplex hantering. Mycket omfattande krav om dokumentation som ska lämnas in. Ärendet omfattar remiss till flera andra myndigheter och besök på plats inför beviljande av tillstånd samt vid avsyning. <i>Ex: industri, 2:4-anläggning (farlig verksamhet)</i>	16	12 690
Ny tillståndshavare	Byte av tillståndshavare, inga övriga ändringar i tillståndet.	3	2 380
Utökad omfattning	Utökad omfattning utan förändrad riskbild (större volym men samma typ av brandfarlig vara). Om utökningen innebär väsentlig ändring av riskbilden ska istället nytt tillstånd sökas. <i>Ex: från 700 liter brandfarlig vätska till 1000 liter.</i>	6	4 760
Förnyat tillstånd	Förnyelse av tidigare tillstånd utan övriga ändringar i tillståndet. Övriga ändringar i tillståndet medför krav om nytt tillstånd.	4,5	3 570
Avslag	Tillstånd beviljas inte.	2,5	1 980
Timdebitering	Timdebitering kan tillämpas för ansökningshandlingar som inte är kompletta och/eller för onormalt tidskrävande tillståndsprövning.		793 kr/tim



Taxa för 2018
Gäller från 2018-01-01

Registrering:
Dokument ID: STY-0148

Fastställd av Direktionen 2017-12-07 § 18

6.2 Explosiva varor

Tillståndstyp	Omfattning	Tid (tim)	Avgift (kr)
Nytt tillstånd			
Mycket enkel	Mycket enkel handläggning. Ansökan avser hantering av mycket liten mängd explosiv vara. Ärendet omfattar normalt inte remiss till annan myndighet än polisen. <i>Ex: < 25 kg pyrotekniska artiklar inom riskklass 1.3 och 1.4 (stenspräckare och därtill hörande tändsatser)</i>	5,5	4 360
Enkel	Enkel handläggning. Ansökan avser begränsade mängder. Ärendet omfattar normalt inte remiss till annan myndighet än polis. Besök på plats inför beviljande av tillstånd eller genom avsyning ingår normalt i prövningen.	8	6 340
Medel	Medelsvår handläggning. Ansökan avser hantering av omfattande mängder. Omfattande krav om dokumentation som ska lämnas in. Ärendet omfattar normalt remisser till andra myndigheter och besök på plats inför beviljande av tillstånd eller genom avsyning.	10	7 930
Komplicerad	Komplicerad handläggning. Ansökan avser omfattande och komplex hantering. Mycket omfattande krav om dokumentation som ska lämnas in. Ärendet omfattar remisser till andra myndigheter och besök på plats inför beviljande av tillstånd samt vid avsyning.	17	13 480
Ny tillståndshavare	Byte av tillståndshavare, inga övriga ändringar i tillståndet.	4	3 170
Utökad omfattning	Utökad omfattning utan förändrad riskbild (större volym men samma typ av explosiv vara). Om utökningen innebär väsentlig ändring av riskbilden ska istället nytt tillstånd sökas. <i>Ex: utökad mängd från 50 kg explosiva varor till 75 kg.</i>	7	5 550
Förnyat tillstånd	Förnyelse av tidigare tillstånd utan övriga ändringar i tillståndet. Övriga ändringar i tillståndet medför krav om nytt tillstånd.	5	3 965
Avslag	Tillstånd beviljas inte.	2,5	1 980
Godkänna ny föreståndare	Ny föreståndare utan övriga tillståndsändringar. <i>Vid ansökan om nytt tillstånd ingår godkännande av föreståndare i ordinarie avgift för nytt tillstånd.</i>	2,5	1 980
Timdebitering	Timdebitering kan tillämpas för ansökningshandlingar som inte är kompletta och/eller för onormalt tidskrävande tillståndsprovning.	793 kr/tim	

7 Samråd inför hetarbeten

Avgift för samråd, enligt LBE 9§, inför reparations- eller underhållsarbeten utgörs av en rörlig avgift (793:-/tim) som omfattar samrådstiden på plats. Avgiften är baserad på samma fasta kostnader som förbundet har för tillsynsverksamheten. Ett samråd debiteras alltid med minst två timmar.

Samråd, 2 tim eller mindre 1 586:-

Samråd, mer än 2 tim 1 586:- + 793:-/tim

Postadress:
Västra Ringgatan 6
745 31 ENKÖPING

Telefon:
0171-62 56 00

Organisationsnummer:
222000-2410

Postgiro:
32850-0



Taxa för 2018
Gäller från 2018-01-01

Registrering:
Dokument ID: STY-0148

Fastställd av Direktionen 2017-12-07 § 18

8 Avgifter för sotning och brandskyddskontroll

Taxor för sotning och brandskyddskontroll är beslutade i KF. Enköping § 183 2015 och Håbo § 87 2015.

Taxan revideras enligt cirkulär från SKL 1 juli varje år efter beslut från förbundsdirektionen.
Taxan gäller från 2017-07-01. Nästa prisreglering sker 2018-07-01.

Enfamiljshus – sotning/rengöring och brandskyddskontroll	Pris (ex moms)
Sotningsavgift per objekt	462
Sotningsavgift per tillkommande objekt i samma byggnad	150
Brandskyddskontroll per objekt	634
Brandskyddskontroll per tillkommande objekt i samma byggnad	204
Samtidig sotning och Brandskyddskontroll i samma byggnad	952
Samtidig sotning och brandskyddskontroll per tillkommande objekt i samma byggnad	408

Övriga fastigheter – sotning/rengöring och brandskyddskontroll	Pris (ex moms)
Sotningsavgift per mantimme	452
Brandskyddskontroll per mantimme	612
Samtidig sotning och brandskyddskontroll per mantimme	612

Eventuell avbokning eller ombokning måste ske senast kl 12:00 vardagen innan bokad tid. Annars faktureras fullt pris. Detta gäller även om det inte går att utföra sotning eller brandskyddskontroll på grund av något som fastighetsägaren orsakat.

För begärd sotning/rengöring eller brandskyddskontroll på annan tid än vardagar 07:00-16:00 utgår dubbel avgift.



RÄDDNINGSTJÄNSTEN ENKÖPING-HÅBO

Verksamhetsplan 2018

Beslutad i direktionen 19 § 2017-12-07



1 Verksamhetsidé

Räddningstjänsten Enköping-Håbo är ett kommunalförbund skapat i syfte att fullgöra de skyldigheter som åvilar medlemskommunerna enligt lag (2003:778) om skydd mot olyckor och lag (2010:1011) om brandfarliga och explosiva varor.

Förbundet har bildats för att uppnå samordningsvinster i form av lägre kostnader och högre förmåga än om kommunerna skulle driva verksamheten var för sig.

2 Kommunernas strategiska mål

Förbundets verksamhet ska bedrivas i linje med medlemskommunernas strategiska mål.

Enköping

- Få människor att växa
- Hållbar framtid
- Jämlikt samhälle
- Blomstrande näringsliv
- Stärka varumärket

Håbo

- Attraktiv kommun
- Kvalitativ och effektiv verksamhet
- Hållbar utveckling
- Sund ekonomi

3 Verksamhetsmål

Förbundet ska arbeta för att förhindra och begränsa konsekvenserna till följd av olyckor och har 4 övergripande verksamhetsmål.

- Skador på liv, egendom och miljö förhindras genom en effektiv räddningsinsats.
- Andelen bränder minskar i verksamheter där tillsyn genomförs enligt LSO och LBE.
- Andelen bränder som uppstår på grund av eldstäder som omfattas av kraven på rengöring & brandskyddskontroll minskar.
- Kommuninvånarna har kunskap om hur risker förebyggs och har förmågan att göra en egen första insats.

4 Verksamhetsinriktning

Räddningstjänsten ska tillsammans med medlemskommunerna arbeta för att nå de övergripande målen. Kompetens och resurser är främst inriktade mot att genomföra räddningsinsatser. Utöver detta uppdrag arbetar förbundet mot verksamhetsmålen genom att på olika sätt förebygga olyckor. Räddningstjänsten Enköping-Håbo arbetar med följande inriktning:

Genomföra insats

Räddningstjänsten har enligt lag (2003:778) om skydd mot olyckor tilldelats extraordinära befogenheter för att på ett effektivt sätt genomföra räddningsinsatser. Räddningstjänstens verksamhet och organisation är uppbyggd kring uppdraget att genomföra räddningsinsats. Då privatpersoner eller företag inte kan hantera olyckshändelser ska Räddningstjänsten Enköping-Håbo genomföra räddningsinsats med målet att minimera konsekvenserna av olyckan och skydda liv, egendom och miljö.

Räddningstjänsten genomför även sjukvårdsinsatser i väntan på ambulans (IVPA). Detta regleras genom ett särskilt samverkansavtal med landstinget.

**Myndighetsutövning**

Räddningstjänstens är tillsynsmyndighet enligt lag (2003:778) om skydd mot olyckor och lag (2010:1011) om brandfarliga och explosiva varor samt tillståndsmyndighet enligt den senare lagen.

Tillsyn enligt lag om skydd mot olyckor omfattar tillsyn av skäligt brandskydd, skriftlig redogörelse och farlig verksamhet samt sotning och brandskyddskontroll. Vid tillsyn av skäligt brandskydd kontrolleras att det finns utrustning för släckning av brand och livräddning vid brand samt att ägare eller nyttjare har vidtagit de åtgärder som behövs för att förebygga brand och för att hindra eller begränsa skador till följd av brand. Tillsyn av skriftlig redogörelse omfattar kontroll av att redogörelse har inkommit för redogörelsepliktiga byggnader och verksamheter. Tillsyn av farlig verksamhet omfattar kontroll av skyddsåtgärder, riskanalys och nödlägesplan. Räddningstjänstens tillsyn av sotning och brandskyddskontroll omfattar löpande uppföljning av hur kommunernas sotningsentreprenör utför sitt uppdrag.

Tillsyn enligt lag om brandfarliga och explosiva varor omfattar tillsyn av hanteringskraven. Vid tillsyn av hanteringskraven kontrolleras att den som hanterar brandfarliga eller explosiva varor har vidtagit de åtgärder och försiktighetsmått som behövs, att riskerna har utretts på ett tillfredsställande sätt, att byggnader och hanteringsanordningar är inrättade och placerade på ett betryggande sätt samt att kraven gällande kompetens, föreståndare, förvaring och förpackningar uppfylls.

Tillståndsprovning enligt lag om brandfarliga och explosiva varor omfattar provning av hanterings- och överföringstillstånd. Vid tillståndsprovning provas om den som söker tillstånd har förutsättningar att hantera och överföra brandfarliga och explosiva varor i enlighet med lagen och dess föreskrifter. Vid tillståndsprovning provas även om föreståndare för hantering av explosiva varor kan godkännas.

Stöd till den enskilde

Kommunerna ska vara föredömen i säkerhetstänkande och kommunernas personal är verksamma inom hela räddningstjänstens geografiska område. Räddningstjänsten utbildar kommunernas personal i att göra en första insats och verksamhetsansvariga i systematiskt brandskyddsarbete vilket skapar förutsättningar för tryggare och säkrare kommuner.

Räddningstjänsten utbildar 6-åringar samt skolans årskurser 2, 5 och 8. Barn och unga formar framtidens kommun. Genom att tidigt påverka och informera om hur man skyddar sig mot olyckor kan vi påverka framtidens samhälle.

Räddningstjänsten ska genom information och rådgivning underlätta för kommuninvånarna att skapa en säkrare livsmiljö. Detta sker i form av kampanjer och riktad information till olika målgrupper.

Omvårdnadsprogrammet är en gymnasieutbildning i Enköpings kommun. Räddningstjänsten genomför delar av denna utbildning som ett uppdrag åt Utbildningsförvaltningen.

Räddningstjänsten samarbetar med Brandskyddsföreningen i Uppsala som erbjuder utbildningar. Tillgången till utbildning och kunskap ska inte vara en begränsning för företag och myndigheter i Enköping och Håbo som har en hög ambition i sitt säkerhetsarbete.



4.1 Indikatorer för räddningstjänstens verksamhetsinriktning

Indikatorerna ska visa om räddningstjänstens verksamhetsinriktning ger önskad effekt och leder mot visionen. De valda indikatorerna påverkas av flera faktorer men påverkas direkt eller indirekt av räddningstjänstens verksamhet.

Indikator	Medel 2012-2016	Önskvärt
Antal skadade i olyckor med räddningsinsats/10 000 invånare	32,6	0
Antal omkomna i bränder:	0,4	0
LF kostnad/brand [tkr] (skadeärenden > 50 tkr)	172	0
Antal insatser i tillsynsobjekt, LSO	22,8	0
Antal insatser i tillsynsobjekt med tillstånd brandfarlig vara	0,2	0
Antal insatser vid eldstadsrelaterade bränder	4,6	0
Antal anlagda bränder	12,6	0
Antal brand i byggnad / 10 000 invånare	12,4	0
Antal brand ej i byggnad / 10 000 invånare	17,8	0
Andel insatser där allmänheten agerat	72,8%	100%
Andel fungerande brandvarnare vid brand i bostad	33,2%	100%
Andel brandvarnare i bostad vid sotning	99,0%	100%

5 Organisation

Räddningstjänsten är organiserad i en linjeorganisation för den operativa verksamheten, en avdelning för myndighetsutövning och en förbundsstab. Gråmarkerade funktioner har även ett ansvar som Insatsledare vid räddningsinsatser. Ansvarsområden är fördelade utifrån processer.

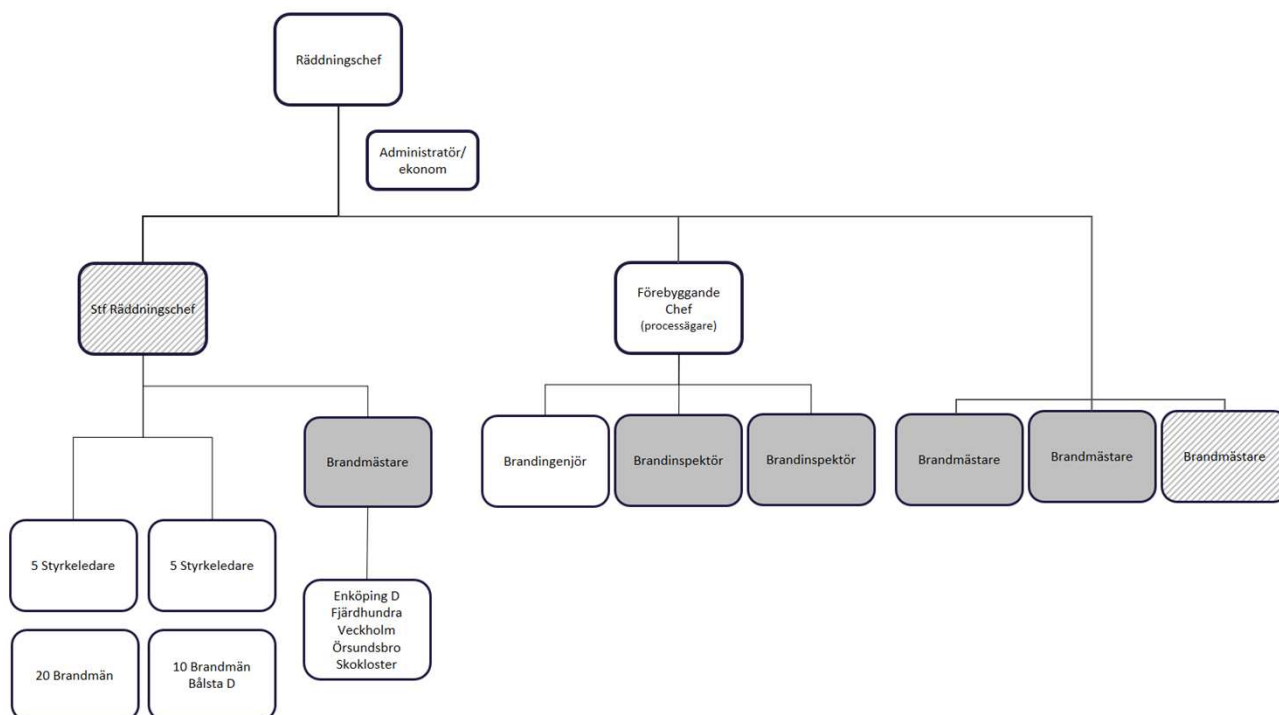



6 Mål 2018

För den innevarande mandatperioden gäller handlingsprogrammen för förebyggande och räddningstjänst. Utifrån dessa formuleras mål för varje år i förbundets verksamhetsplan.

Mål	Process	Mätning
▪ Utveckla mätmetoder för fler av verksamhetens processer	Ledning	Antal mätvärden
▪ Ta fram förslag på effektiva samarbeten mellan kommunerna och förbundet	Ledning	Förslag och effekt
▪ Ta fram Handlingsprogram för räddningstjänstens förmåga 2019-2022.	Ledning	Beslutat handlingsprogram
▪ Antal vakanta beredskapspass för RIB ska minska från 39,7 vakanta dygn 2016 (5,7 %).	Stöd	Antal vakanta dygn
▪ Bygga räddningsvärn på Brygggholmen	Stöd	Organiserat och utrustat räddningsvärn på Brygggholmen
▪ Utveckling av samarbetet i räddningsregionen gemensamma utbildningar och andra funktioner	Stöd	Exempel på samarbeten
▪ God fysisk och psykisk hälsa på arbetsplatsen	Stöd	Sjukfrånvaro
▪ Minska användning av fossila bränslen	Miljö	Förbrukning av bensin och diesel utifrån kostnad.
▪ Utföra 250 tillsyner	Myndighetsutövning	Antal tillsyner
▪ Höja brandskyddsnivån i objekten med minst 0,5 enheter	Myndighetsutövning	Uppföljningsrapport i Core
▪ Öka antalet personer som informeras om brandskydd genom uppsökande verksamhet	Stöd till den enskilde	Antal informerade i SVBF utbildningsstöd
▪ Utöka RIB i Skokloster till 1+2.	Förbereda insats	Antal vakanta dygn
▪ Förbättra förbundets förmåga att genomföra insatser vid större gräs- och skogsbränder	Förbereda insats	Analyserad förmåga vid gräs- och skogsbränder.
▪ Se över möjligheten att effektivisera utbildning i vinterkörning.	Förbereda insats	Utvärdering av utbildning i vinterkörning i Ljusdal.
▪ Förbundets förmåga för brandvattenförsörjning vid insatser ska inventeras och beskrivas.	Förbereda insats	Utredning av förbundets tillgång till brandvatten.
▪ Förbättra förbundets förmåga att genomföra effektiva räddningsinsatser med farliga ämnen.	Förbereda insats	Analyserad förmåga vid insats med farliga ämnen.
▪ Förbättra förbundets förmåga att leda större och komplexa räddningsinsatser.	Förbereda insats	Genomföra och utvärdera större ledningsövningar.
▪ Strukturera och dokumentera samtliga av förbundets standardrutiner i Mimer	Förbereda insats	Redovisas i förbundets ledningssystem Mimer.
▪ Översyn av kompetenser i Core kopplat till operativ förmåga.	Förbereda insats	Uppdatering av operativ kompetens i Core.
▪ 80% av förbundets räddningsinsatser kunna påbörjas inom 20 min från det att larmcentralen får larmet.	Genomföra insats	Mätning av larm-behandlingstid och anspänningstid.
▪ Förbättrad struktur för olycksundersökning och erfarenhetsåterföring efter larm.	Olycksundersökning	Genomförda förbättringar utifrån underlag från olycksundersökningar.



7 Grundläggande värderingar

- Alla anställda i förbundet och de som vistas i våra kommuner ska behandlas likvärdigt med tillmötesgående och respekt.
- Räddningstjänstförbundets arbete ska bedrivas på ett medmänskligt och samhällsekonomiskt sätt.
- Räddningstjänstförbundets ska anpassa sitt arbete efter kundens önskemål så långt detta är möjligt.
- Räddningstjänstförbundet arbetar efter innebörden av stjärnans åtta uddar.





8 Processorientering

Räddningstjänsten Enköping-Håbo arbetar processorienterat enligt SIQ's modell för kundorienterad verksamhetsutveckling. Utifrån räddningstjänstens verksamhetsinriktning har följande processer identifierats:

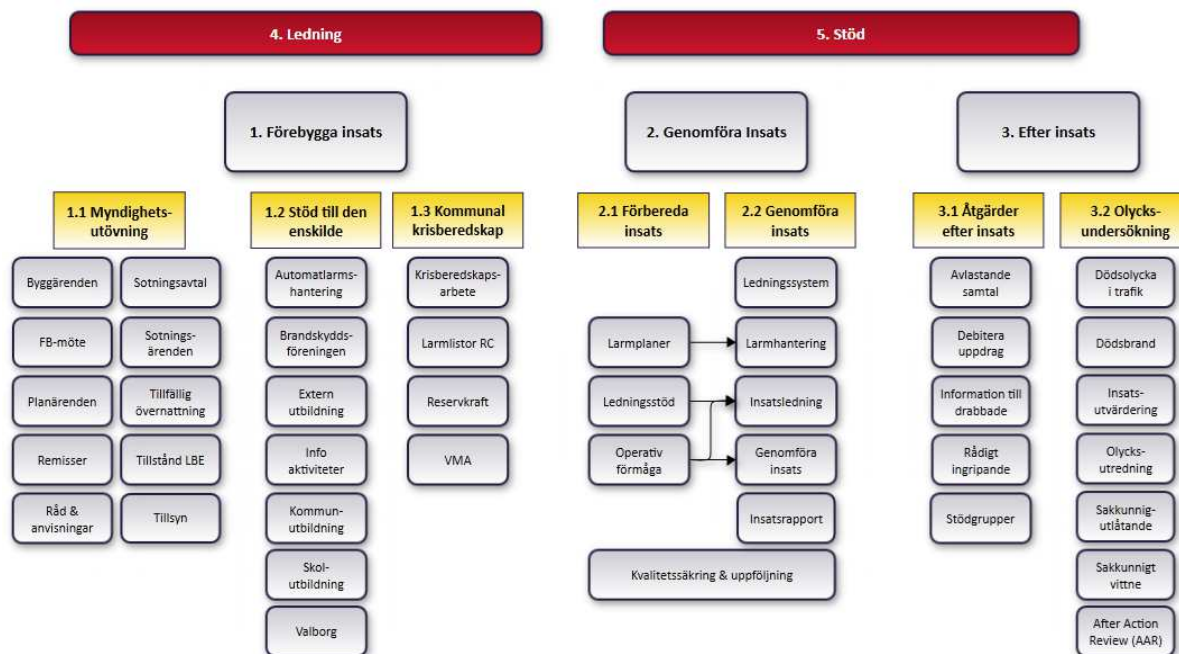

Målsättningen är att ha mätvärden för varje delprocess och att kunna följa upp dessa och redovisa brister och goda resultat.



9 Ledord för processorientering

I syfte att tillämpa SIQs modell för kundorienterad verksamhetsutveckling arbetar räddningstjänsten med följande ledord.

Kundorientering De externa och interna kundernas behov, krav, önskemål och förväntningar skall vara vägledande för verksamheten.	Processorientering Organisationens verksamhet skall ses som processer som skapar värde för kunden. Processorientering stimulerar till att analysera och förbättra arbetsflöden.
Engagerat ledarskap Ledarskapets viktigaste uppgift är att ange riktningen för verksamheten, ta till vara på individens erfarenheter och olikheter, skapa förutsättningar för medarbetarna samt i dialog med dem definiera och följa upp målen.	Förebyggande åtgärder Det är lönsamt att förebygga fel och ta bort risker i processer, varor och tjänster. Framsynthet, förutseende och planering är nyckelord i förbättringsarbetet.
Allas delaktighet Varje medarbetare ska känna sig ha förtroende att utföra och utveckla sina arbetsuppgifter. Var och en måste därför se sin roll i helheten, ha klara mål, de medel som krävs samt kunskap om de resultat som uppnås.	Ständiga förbättringar Konkurrenskraft kräver ständiga förbättringar och förnyelse av alla verksamhetens delar. Förutsättningen är ett metodiskt förbättringsarbete och en kultur som stimulerar till lärande, kreativitet och nya idéer.
Kompetensutveckling Den samlade kompetensen är avgörande för organisationens framgång. Kompetensutveckling ses både ur ett organisatoriskt och ett individuellt perspektiv, för att utveckla och tillföra kompetens på ett sätt som stärker såväl individen som organisationen.	Lära av andra För att vidareutvecklas måste organisationen och medarbetarna skaffa sig ny kunskap om vad som är möjligt, och hur detta kan uppnås. Detta kräver jämförelser med andra räddningstjänster och andra aktörer.
Långsiktighet Verksamheten värderas med tanke på utveckling över tiden. Ett uthålligt förbättringsarbete leder till ökande produktivitet, effektivitet och nöjdare kunder.	Snabbare reaktioner Korta svarstider och reaktioner på kundernas behov är av avgörande betydelse för organisationens utveckling och produktion.
Faktabaserade beslut Beslut måste bygga på dokumenterade och tillförlitliga fakta. Varje medarbetare måste inom sitt arbetsområde få möjlighet att mäta och analysera fakta av betydelse för att uppfylla sina mål och tillfredsställa sina kunder.	Samverkan Samverkan genomsyrar varje framgångsrik organisation. Det är väsentligt att genom samverkan på flera plan och i olika avseenden ta till vara kompetenser och erfarenheter hos såväl medarbetare som kunder, leverantörer och ägare.



RÄDDNINGSTJÄNSTEN ENKÖPING-HÅBO

Västra Ringgatan 6, 745 31 ENKÖPING
Tel: 0171- 47 56 16, E-post: raddningstjanst@rtjeh.se

TILLSYNSFÖRELÄGGANDE MED VITE

Ärendetyp 100	Antal Sidor 3
Ärende dnr 100.2016.00614	Händelse dnr 100.2016.00614.18214

Nyttjanderättshavare Tillställes <input checked="" type="checkbox"/> För kännedom <input type="checkbox"/> Barn- och utbildningsförvaltningen Håbo kommun 74680 Bålsta	
Objektsnamn Slottsskolan Skokloster	Objektsnummer 474
Objektsadress SLOTTSSKOGLSLEDEN 21	
Fastighetsbeteckning SKOKLOSTER 2:80	



Närvarande ombud Elisabeth Lindskog	Telefonnummer 0171-47 56 10
Besiktningstyp Regelbunden <input checked="" type="checkbox"/> Annan <input type="checkbox"/>	Tillsynsdatum 2017-09-25

Håbo kommun, Barn- och utbildningsförvaltningen, 212000-0241, föreläggs att på nedanstående objekt vidta begärd åtgärd senast vid nedan angiven rättelsetid. Har begärd åtgärd inte vidtagits innan angiven rättelsetid gäller ett löpande vite 5 000 kronor för varje hel vecka som begärd åtgärd inte vidtagits.

Objekt Slottsskolan Skokloster
Fastighetsbeteckning SKOKLOSTER 2:80
Adress SLOTTSSKOGLSLEDEN 21

Angivna åtgärder ska snarast vidtas dock senast **2018-01-07**.

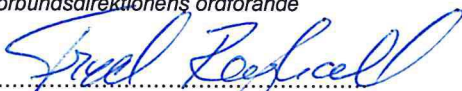
Detta beslut har fattats med stöd av 5 kap. 2 § lag (2003:778) om skydd mot olyckor samt 4 § lag (1985:206) om vite. Beslutet kan skriftligen överklagas inom tre veckor från beslutets delgivande. Anvisningar om hur beslutet överklagas finns bilagt detta föreläggande.

Förbundsledningens ordförande  FRED RAGHALL	Datum 2017-12-07
Tillsynsförättare  Mats Gustafsson	Telefon 0171-47 56 10 e-post mats.gustafsson@rtjeh.se Datum 2017-12-07

Föreläggandepunkt 1

Brist:

Vid tillsynen var en av utrymningsvägarna i skolans träslöjdsal blockerad av en whiteboardtavla och det hade den varit under en längre tid. Detta påvisar att egenkontrollen av brandskyddet är bristfällig och att skolans personal har otillräcklig kunskap om hur brandskyddet är utformat i skolans lokaler.

Skyddsnivån för personer som vistas i skolans lokaler kan inte anses vara tillfredsställande. Den uppmärksammade bristen påvisar otillräcklig kunskap och bristande egenkontroll som i förlängningen kan innebära att även andra brandskyddsbrister lämnas uppmärksammade under en längre tid. Utrymningsvägar och släckutrustning som blockeras och brandavskiljande dörrar som inte stänger är exempel på brandskyddsbrister som i kombination med en brand kan innebära att personer som vistas i skolans lokaler inte hinner utrymma innan farlig miljö uppstår.

Åtgärd:

Egenkontrollplan för nyttjarens egna kontroller av det tekniska brandskyddet skall upprättas. För att säkerställa att kontroller utförs i nödvändig omfattning och på rätt sätt, ska en särskild egenkontrollplan för det tekniska brandskyddet upprättas. Kontrollplanen ska utformas utifrån brandskyddets utformning och minst omfatta:

- kontrollmetod (**hur** kontrollerna utförs, **vem** utför kontrollerna och **vad** som kontrolleras)
- kontrollfrekvens (**hur ofta** utförs kontrollerna)
- loggbok över utförda kontroller (kontrolldatum, kontrollant)

Bedömningsgrund:

Enligt 2 kap. 2§ lag (2003:778) om skydd mot olyckor ska ägare eller nyttjanderättshavare till byggnader eller andra anläggningar i skäligen omfattning vidta de åtgärder som behövs för att förebygga brand och för att hindra eller begränsa skador till följd av brand. Räddningstjänsten anser att egenkontrollerna av brandskyddet är en sådan åtgärd som behövs för att hindra eller begränsa skador till följd av brand och att det är skäligt att nyttjaren arbetar systematiskt med sitt brandskydd. I detta ingår att dokumentera hur och hur ofta egenkontroll av brandskyddet ska utföras.

Vägledning för vår bedömning har hämtats från Statens räddningsverks allmänna råd om dokumentation av brandskyddet där det b.l.a anges att:

Det är av stor vikt för brandsäkerheten att ägare och nyttjare av byggnader har kunskap om sitt brandskydd, hur vidtagna brandskyddsåtgärder samverkar och hur de bidrar till att minska riskerna. Ett gott brandskyddsarbete behöver bedrivas systematiskt och kontinuerligt och utgå från de brandrisker som finns.

För varje byggnad eller anläggning bör det finnas en dokumentation av brandskyddet som är tillräckligt omfattande för att säkerställa att skäliga brandskyddsåtgärder vidtas och hålls funktionsdugliga. (SRVFS 2004:3)

Detta beslut kan överklagas.

Var ska man överklaga?

Räddningstjänsten Enköping-Håbos beslut kan överklagas skriftligen hos Länsstyrelsen i Uppsala län.

Var lämnar man sitt överklagande?

Överklagandet ska ställas till Länsstyrelsen Uppsala län men insändes till Räddningstjänsten Enköping-Håbo på följande adress:

Räddningstjänsten Enköping-Håbo
Västra Ringgatan 6
745 31 Enköping

Tid för överklagande

Skrivelsen måste ha inkommit till Räddningstjänsten Enköping-Håbo inom tre veckor efter det att den som överklagar fick ta del av beslutet, annars kan inte överklagandet behandlas.

Hur ska man utforma sitt överklagande?

Ange vilket beslut som överklagas samt ärendets diarienummer (dnr). Redogör varför ni anser att Räddningstjänsten Enköping-Håbos beslut är felaktigt och hur ni anser att beslutet bör ändras. Bifoga eventuella handlingar som ni anser styrker era argument. Ni kan givetvis anlita ett ombud som kan sköta överklagandet.

Skrivelsen ska undertecknas och namnteckningen förtydligas. Uppge också postadress och telefonnummer dagtid. Om ni anlitar ombud kan ombudet underteckna skrivelsen. Sänd i så fall med fullmakt.



Ansvar	Budget 2018	Investeringar	
9800000	Förbundsledning	10 041 748	
9810000	Myndighet	-941 604	
9820000	DC Enköping	22 984 741	
9830000	DC Håbo	14 292 760	
9840000	Operativ	296 390	
9841000	Larmteknik	850 830	
9842000	Fordon	3 722 267	5 400 Tankbil+Jourbil+Pickup
9843000	Brandmateriel	1 136 301	1 500 Larmkläder RIB+IL+Fläkt 2010
9850000	Fastighet	6 556 127	1 000 Asfalt övn fält+Larmtvätt+Konferens
9860000	Datateknik	303 440	
9870000	Stöd enskild	2 500	
9880000	Olycksundersökning	61 500	
	Överskott	50 000	
	BUDGET	59 357 000	7 900
	Tilldelning	59 357 000	

Verksamhet	Budget 2017
Direktion	385 517
Förbund	9 842 950
Enköping	20 600 909
Enköping RIB	3 732 894
Örsundsbro	2 107 346
Veckholm	3 208 616
Fjärdhundra	2 543 933
Bålsta	13 001 741
Bålsta RIB	1 862 518
Skokloster	1 948 963
Räddningsvärn	71 613
Överskott	50 000
Budget	59 357 000

3 281 696 Avskrivningar 2018

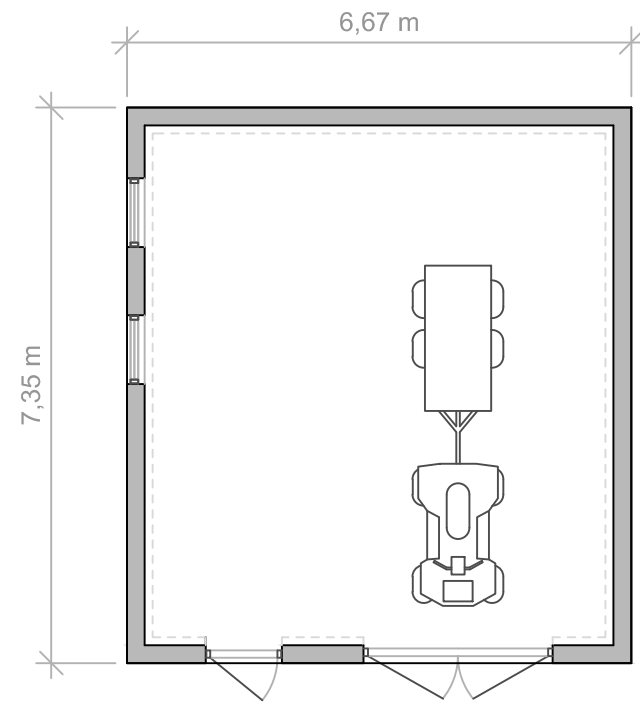

PLAN

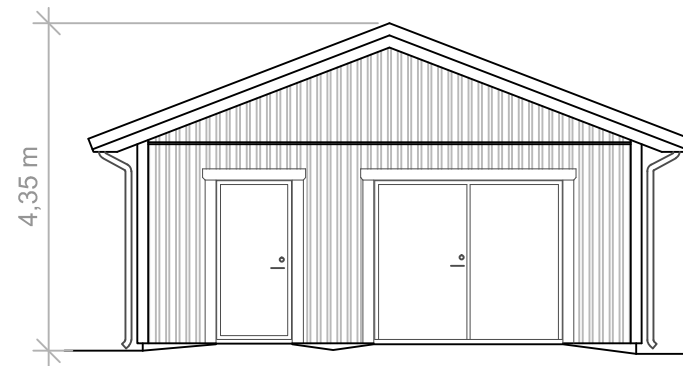

FASAD MOT NORR

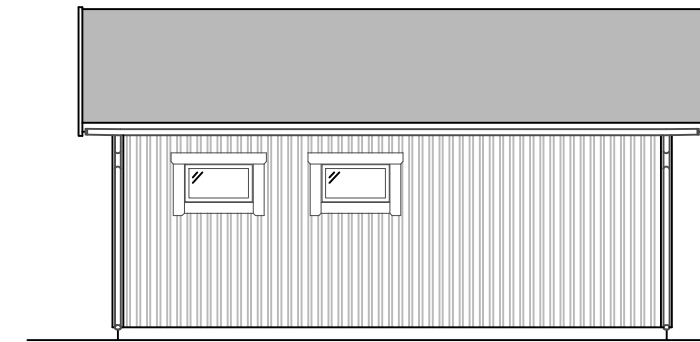

FASAD MOT ÖSTER

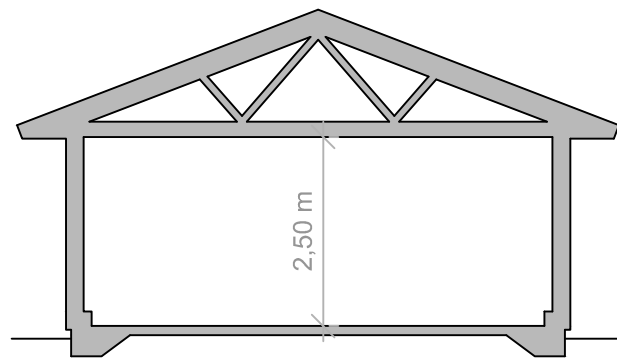

SEKTION

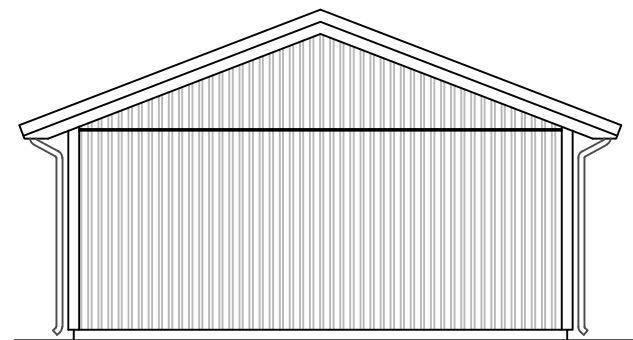

FASAD MOT SÖDER

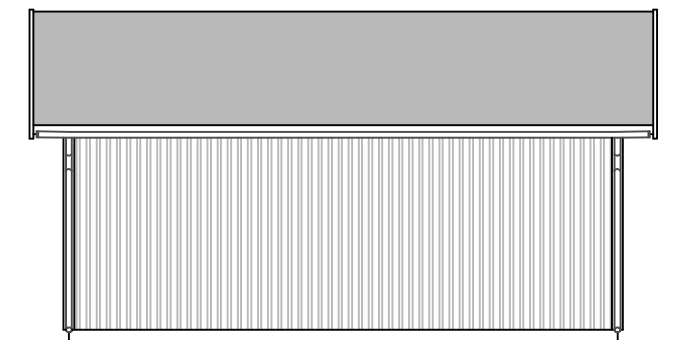

FASAD MOT VÄSTER



BET	ANT	ÄNDRINGEN AVSER	DATUM	SIGN
-----	-----	-----------------	-------	------

BYGGLOVHANDLING

BRYGGHOLMEN 1:73, ENKÖPING
 GLASBRUKSVÄGEN 9
 NYBYGGNAD BRANDVÄRN
 PLAN, FASADER OCH SEKTION

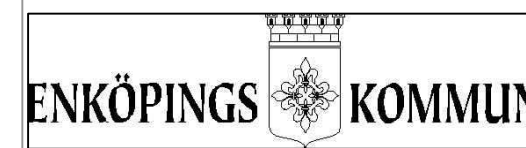

UPPDRAG NR
14071

HANDLÄGGARE
R WESTLÖF

DATUM
2015-01-15

GRANSKAD

ANSVARIG
RICKARD WESTLÖF

SKALA

1:100

NUMMER

A-40.1-01

BET



Utfall mån 11 Räddningstjänsten

Ansvar 9899 är avsatta medel för att täcka ännu ej bokade PO vilket innebär att utfallet ska räknas bort från resultatet. Pensionskostnaden har dock minskat 3,2 milj. ink löneskatt mot budget vilket påverkar resultatet positivt.

600 tkr är budgeterat överskott som inte är utlagt på något ansvar.

Semesterlöneskuld för sep-nov saknas i utfallet (200 tkr).
Fastighet saknar hyra för nya stationen i Veckholm. (1 milj).

#	Konto	Konto (T)	Utfall	Budget (1)	Avvikelse utfall mot budget
+ Σ1	9800000	Räddningschef	8 811 595,12	9 313 294	-501 698,81
+ Σ1	9810000	Myndighet	-630 459,99	-830 595	200 135,00
+ Σ1	9820000	DC Enköping	21 003 221,50	20 682 928	320 293,59
+ Σ1	9830000	DC Håbo	12 782 628,75	13 070 298	-287 669,28
+ Σ1	9840000	Operativ utveckling	101 411,11	186 892	-85 480,71
+ Σ1	9841000	Larmteknik	736 787,85	736 152	635,82
+ Σ1	9842000	Fordon	3 015 116,03	3 141 582	-126 465,66
+ Σ1	9843000	Brandmateriel	813 409,36	835 071	-21 662,05
+ Σ1	9850000	Fastighet	4 906 034,43	5 577 534	-671 499,98
+ Σ1	9860000	Datateknik	392 022,18	261 653	130 368,85
+ Σ1	9870000	Stöd till enskilde	-94 765,70	-55 825	-38 940,69
+ Σ1	9880000	Olycksundersökning	18 826,50	64 350	-45 523,51
+ Σ1	9899000	Räddning finans	-4 744 389,63	-364 557	-4 379 833,13
Σ			47 111 437,51	52 618 778	-5 507 340,57